

LIFE

# **RAPPORT ANNUEL LIFE 2019**

[WWW.LIFE-ONG.ORG](http://WWW.LIFE-ONG.ORG)



## LE MOT DU PRÉSIDENT : RAPPORT MORAL DE L'ASSOCIATION

Après 10 ans d'existence, l'association **LIFE** est plus que jamais débordante d'énergie. Forte d'un réseau de partenaires implantés en Afrique et en Asie, elle n'a cessé depuis sa fondation en 2009 de porter assistance aux populations défavorisées.

Toujours présente sur des projets de coopération dans les pays du sud, au travers de programmes ambitieux de services d'accès à l'eau, l'association LIFE intervient également de façon intense dans les besoins alimentaires d'urgence, qui cette année ont malheureusement connu un pic d'intensité.

Et pour aller au-delà du simple humanitaire trop souvent éphémère, LIFE cherche à donner à ces pays ravagés par les conflits et la sécheresse, un espoir à long terme en investissant dans le développement humain à travers la formation des personnes, et parmi eux des plus pauvres

**LIFE** privilégie une réflexion collaborative, en synergie avec des associations locales partenaires, à travers l'établissement de modes d'actions et de processus de projet activés localement, pour porter la dynamique de façon globale.

Proposer des réponses concrètes aux sujets bien trop souvent négligés de l'accès à l'eau reste une de nos priorités. Les projets menés ICI et LÀ-BAS ne pourraient exister sans l'investissement bénévole d'une galaxie de personnes au grand cœur.

Nous tenons donc à remercier les partenaires de confiance, adhérents et donateurs qui contribuent à la réalisation des actions menées

**RABAH BOUNAIRA**  
**PRÉSIDENT DE L'O.N.G LIFE**

LIFE

**2020**  
**DE NOMBREUX PROJETS**  
**EN PERSPECTIVES !**

## Introduction : LIFE poursuit son développement

Les comptes de l'association le montrent bien, l'association a fait progresser son budget de façon importante grâce au développement de ses missions et à une grande performance de notre direction de la communication et collecte.

En 2019, la stratégie projet de LIFE s'est naturellement confirmée sur une orientation encore plus claire sur **le Wash (eau et assainissement)**. C'est un domaine où nous sommes reconnus et attendus aujourd'hui. Sur ce volet, nous avons encore de gros chantiers devant nous, notamment par l'évolution des techniques. Le forage, avec des ateliers mécaniques, prendra probablement la main sur le creusage traditionnel manuel.

Cette année, nous avons travaillé dans **19 pays** de façon permanente ou plus ponctuelle pour des actions d'urgence ou évènementielles.

Nous avons construit, sur chacun de ces pays, des partenariats utiles pour le déploiement de LIFE dans les années à venir. Nous avons bâti des projets « WASH » dans 11 pays avec plus de 20 partenaires nationaux. Nous avons largement amélioré la démarche d'identification des besoins et mieux cerné la capacité d'autonomie des populations en ce qui concerne la gestion des ouvrages. Mais ce travail en est qu'à son début. La tâche reste grande et le financement de cette activité « qui ne se voit pas » sera essentiel pour la pérennité de ce qui se voit (les ouvrages).

En dehors de projet d'accès à l'eau ou à l'assainissement en zone rurale, l'association a largement développé ses actions d'aide alimentaire soit au travers de mission d'urgence soit lors du Ramadan. Nous avons mis en place une méthode de travail au travers de kits familiaux, y compris dans les camps de réfugiés. Cela nous différencie un peu des aides traditionnelles plus massives mais c'est assez efficace car les rations sont calculées justement et nous restons proches des populations bénéficiaires.

Nous avons pu aider plus prioritairement, l'Éthiopie, la Somalie, le Liban, le Mali dans le cadre des aides d'urgence. Pour le Ramadan, ce fut une action exceptionnelle tant par sa collecte que par son déploiement sur le terrain. Paradoxalement, l'association recueille sur **le volet Alimentaire pratiquement 70% de sa collecte globale annuel** mais en termes opérationnel, cela représente environ que 30% de l'activité de l'association. Enfin, le volet reforestation a été une bonne chose pour LIFE. Cela complète de façon judicieuse l'offre de projets pour nos donateurs et il est cohérent avec la stratégie du triptyque fondamental de la solidarité internationale : Urgence/ Développement / Environnement.

Le travail réalisé par les équipes sur la méthode et le process des projets a réduit le taux de projet « non durable ». Il faut néanmoins poursuivre dans cette voie en renforçant les capacités des collaborateurs nationaux et en faisant des audits réguliers (mission d'accompagnement). Il faut aujourd'hui insister sur le volet formation de nos collègues nationaux. En effet, en montant en compétence les équipes locales, nous serons certains qu'à l'horizon 2022, dans chacun des pays d'action, nous pourrons disposer de suffisamment d'équipe de qualité pour faire face à l'augmentation du budget de **LIFE**.

A cet égard, le chantier pilote du centre de formation de Mopti au Mali, très prometteur, a pu sortir sa première cohorte en **2019** de 10 techniciens Eau et 22 techniciens en Énergie Solaire. D'un point de vue de la gestion de l'association, nous bénéficions aujourd'hui d'une comptabilité interne complètement maîtrisée. Notre service comptable et administration établit en interne le compte de résultat et le bilan, alors qu'il était sous-traité les années antérieures.

Le service réalise également les tableaux de bord de trésorerie et de gestion nécessaires pour le pilotage financier de l'association. Nous avons, déjà en **2018**, changé de cabinet de Commissariat Aux Comptes, celui-ci semble apporter un soutien plus conventionnel à l'association. Par ailleurs, le problème de banque reste le talon d'Achille de LIFE encore cette année. Les banques appliquent sans discernement les consignes rigides de la part des services de contrôle interne de leur clientèle et une attitude de méfiance systématique vis à vis des ONG internationales est de mise. **LIFE** n'échappe pas à cette situation.

Enfin, **LIFE** progresse dans sa maturité associative. La notion de gouvernance d'une ONG concerne la vision et la stratégie de l'organisation, aussi sa mission sociale doit toujours être respectée. L'association a consolidé en **2019** son conseil d'administration et un nouveau président a été nommé. Ça va dans le sens d'une meilleure démocratie associative. L'association communautaire créée par un groupe d'amis est devenue, en quelques années, une ONG Internationales de bonne envergure, ce qui nous invite aujourd'hui à franchir quelques étapes d'une gouvernance adaptée.

# 1 - LES ACTIVITÉS DES MISSIONS INTERNATIONALES DE LIFE

## ACTIVITE WASH / EAU ET ASSAINISSEMENT

### ASIE

### BANGLADESH

#### Installation de puits PMH dans le district de Naogaon.

Des milliers de personnes vivant dans le district de Naogaon, au nord-ouest du Bangladesh, sont exposées à la sécheresse en période sèche et souffrent d'une inquiétante crise d'accès à l'eau potable. Le niveau de l'eau souterraine a fortement baissé, ce qui oblige les populations à devoir extraire l'eau potable à des profondeurs conséquentes. Les puits avec de telles caractéristiques sont peu nombreux obligeant les populations locales, notamment les femmes affectées à cette tâche, à marcher un à deux kilomètres pour en collecter. Elles attendent ensuite leur tour pendant des heures pour accéder au puits. En 2019, LIFE a consolidé sa présence au Bangladesh avec un partenaire local et a lancé un premier projet pilote sur les fonds water sponsor.



NOTRE COLLABORATEUR SUR PLACE, ISHAK ET LES FEMMES DU VILLAGE ANDARDIGI À NAOGAON.

Ce projet visait à installer 10 puits en fonte avec pompe à motricité humaine dans des profondeurs de 40 à 45 mètres. Ces réalisations ont permis d'améliorer les conditions d'accès à l'eau potable de 500 familles dans une dizaine de villages de ce district. Le projet pilote fut une réussite : les puits, installés rapidement, fonctionnent très bien

Après cette tranche pilote, un nouveau projet a été contracté avec ce partenaire pour une tranche de **50 puits mécanisés**. Ces ouvrages ont été répartis entre le district de Naogaon et la région de Rangpur au nord, qui sont les régions les plus pauvres et les plus sèches du pays. Commencé à la mi-décembre **2019**, le projet est toujours en cours et sera achevé à l'été 2020. Ces installations vont permettre de fournir un accès à l'eau potable pour près 300 à 650 personnes par village, soit environ **25.000 personnes**.

### **Installation de puits PMH à Matarbari**

Cox's Bazar. En raison de sa situation côtière, l'île subit de nombreux événements climatiques de plus en plus fréquents comme les cyclones, les raz-de-marée mais aussi l'intrusion croissante de sel marin dans les sols, affectant gravement les moyens de subsistance et l'accès à une eau potable des populations locales.

Étant donné la proximité des grands fonds marins, la pénurie d'eau douce y est très importante. Beaucoup de familles souffrent du manque d'installations leur permettant d'accéder à une eau potable. Cette situation les oblige à utiliser des eaux en surface insalubre : rivières, petits canaux ou étangs, ce qui engendre la prolifération de maladie hydriques.

Au vu de ces problématiques, **LIFE** a financé en juillet **2019**, une seconde tranche de 10 puits mécanisés avec un autre partenaire dans la région de Matarbari, situé à 3 heures de route au nord de Cox Bazar dans le but de garantir des installations d'eau potable aux 367 familles pauvres identifiés pour ce projet.

Les puits ont été creusés très profondément pour s'assurer d'obtenir de l'eau douce potable. Le projet a été très bénéfique aux populations pauvres bénéficiaires au vu de la rareté de ce type d'installation.

Aujourd'hui, les familles environnantes des 10 puits PMH ont un accès complet à l'eau potable pour leurs activités domestiques. Ce projet s'est terminé fin décembre **2019**.

# CAMBODGE

## Installation de puits PMH à Tbong Khmum

Le partenariat avec le Cambodge est un partenariat établi depuis 2016 ayant abouti à la construction de nombreux puits mécanisés dans des zones rurales à travers tout le territoire Cambodgien, dans les districts de Krakor ; Kandieng Malai et Dambae. Le partenaire local est une association mi- privée, mi- gouvernementale appelée Cambodian Muslim Development Foundation (CMDF). Sept tranches de puits ont déjà été construites.

Tous les puits, audités en octobre 2018 par Life, fonctionnent parfaitement et fournissent de l'eau propre à un débit normal. Sur l'année 2019, deux tranches de 20 puits chacune, ont été réalisées dans la région de Tbong Khmum. Les travaux ont été réalisés en 3 mois. Actuellement une huitième tranche de 20 puits PMH est en cours de finalisation sur cette année 2020, et bientôt une neuvième sera lancée avec les mêmes ambitions.

**Un puit PMH financé par LIFE dans le village de Thnol Keng la région de Tbong Khmum.**





# INDONESIE

## Deux projets de construction de latrines à l'est du Timor Occidental

LIFE a déjà travaillé avec l'un de nos partenaires, pour la construction de puits dans la région de Malaka. Cette région est touchée par les catastrophes naturelles et la précarité. En plus du besoin urgent d'accès à l'eau potable, les populations locales ont un besoin urgent d'accès à des latrines.

En effet, dans la majorité des villages de la région les déjections se font à l'air libre, ayant des conséquences négatives sur la santé des habitants. En juillet 2019, LIFE lance un projet, de construction de 3 latrines dans trois hameaux.

Trois mois plus tard, les latrines sont construites et sont utilisées.

Le projet s'est très bien déroulé, le partenaire est très professionnel et les bénéficiaires sont pleinement investis dans la construction et dans les comités de gestion des latrines. Les besoins dans la région sont urgents, c'est pourquoi un nouveau projet de construction de 5 latrines est lancé en décembre 2019.

## Construction de 10 puits à l'est du Timor Occidental

Suite au premier projet de construction de 10 puits traditionnels avec ce même partenaire, qui avait débuté fin décembre 2018, LIFE a décidé de relancer une tranche de 10 puits en novembre 2019.

Les 10 nouveaux puits traditionnels sont en construction, dans 10 hameaux également situés dans la région de Malaka, où l'accès à l'eau est très limité. Les sécheresses sont de plus en plus importantes, de nombreux puits sont donc asséchés et les habitants doivent parfois attendre plusieurs heures pour remplir leurs jerricans.

Souvent les puits ont été forés manuellement et donnent peu d'eau et de mauvaise qualité (visuelle et gustative).

De plus, les catastrophes naturelles qui ont touché la région ont entraîné l'infiltration d'eau salée dans les terres, contaminant alors de nombreux puits.

Nous sommes actuellement à mi-projet et les travaux avancent comme prévus (certains puits sont même pratiquement finis).

Les puits devraient être terminés en juillet 2020 et bénéficieront à 164 familles

Les habitants sont très impliqués, dans la construction des puits aussi bien que dans la gestion des comités de l'eau. Notre partenaire insiste sur l'importance de ces comités et facilite leur fonctionnement. Une nouvelle mission exploratoire a été effectuée en janvier et février 2020 pour déterminer 15 localisations, où les besoins en eau sont urgents, pour construire 15 nouveaux puits traditionnels.

### **Installation de 5 puits PMH, avec pompe Vergnet**

Au Timor indonésien, l'accès à l'eau potable est compliqué pour beaucoup des populations locales ne vivant pas dans les grandes villes. Cette île située tout à l'est de l'Indonésie connaît en effet une très courte saison des pluies comparée à sa saison sèche, et cette année, la pluie s'est faite particulièrement rare dans certains endroits.

Au sein du district de Kupang, dans de nombreux villages, les populations locales doivent souvent marcher une dizaine de kilomètres pour accéder à de l'eau potable ou attendre plusieurs heures pour pouvoir puiser l'eau au puit le plus proche. La plupart des puits existants dans la région sont privés donc insuffisants pour répondre aux besoins de l'ensemble des habitants et trop peu profonds pour fournir de l'eau toute l'année.

Notre projet, mené avec un deuxième partenaire, a consisté à construire 5 puits mécanisés sous les fonds du water sponsor. 4 de ces 5 puits étaient localisés dans le sous-district de Sulamu, et un dans celui du Kupang de l'est. Ces puits fonctionnaient tous avec des pompes à pied. Ils bénéficient aujourd'hui à un total de plus de 1800 personnes.

# AFRIQUE

## BENIN

### **Appel à projets d'adduction d'eau**

Une mission exploratoire a eu lieu de mars à mai 2019 afin d'établir un état des lieux de l'accès à l'eau potable dans le pays et de lancer, par la même occasion, un appel à projet afin de trouver de nouveaux partenaires sur le territoire.

Cette mission a permis d'identifier les disparités d'accès à l'eau potable entre les différentes régions, notamment le nord et le sud du pays. Une grande partie de l'accès à l'eau est assurée par des pompes ou des puits, l'accès à l'eau courante et potable au domicile est quasi inexistant dans les villages ou hameaux.

### **Sélection des partenaires et réalisation d'un projet de forages dans le sud du Bénin**

Après réception et analyse des dossiers de candidatures, l'ASEP, une association locale fondée en 2007, et Aide et Solidarité, ONG béninoise créée en 2002, ont été sélectionnées comme partenaire de [Life](#).

Trois localités ont été sélectionnées à la suite de diagnostics approfondis et le choix a été porté sur la réalisation de forages avec Pompe à Motricité Humaine (PMH) équipés de pompes India dans la commune d'Akpro-Missérétié, à 15 kilomètres de Porto Novo. La mission exploratoire a permis de confirmer le sérieux du projet.

Les besoins en eau étaient bien réels. En effet, les villageois utilisaient de l'eau de pluie ou de marigot pour la boisson, la vaisselle, la lessive. Dans d'autres cas, la population s'approvisionnait chez des particuliers à des distances souvent importantes et pour un coût souvent excessif. Ces 3 forages ont pu être correctement réalisés et mis en service dès le mois de septembre, soulageant ainsi les populations de ces localités.

### **Ouisagbe, Commune d'Akpro-Misséréti :**

Une deuxième tranche de 5 forages équipés de PMH a été lancée mi-décembre dans 3 communes toujours situées autour de Porto-Novo, il s'agit d'Akpro-Misséréti (1 forage), Adjarra (2 forages) et Dangbo (2 forages). La fin des travaux et la mise en service des ouvrages est prévue pour début 2020. L'association Aide et Solidarité a sélectionné 3 localités dans 2 communes du sud Bénin ; Abomey-Calavi, commune limitrophe de Cotonou, et Ouidah située à 38 km à l'ouest de Cotonou, afin d'y réaliser 3 forages avec PMH.

Ici également, une visite sur le terrain a permis de confirmer le diagnostic et de constater la nécessité d'apporter une solution au manque d'eau potable vécu par la population. Le lancement des travaux a eu lieu fin novembre. L'ouvrage de Houndjava (commune de Ouidah) a été achevé et mis en service courant décembre. Les deux autres devraient être achevés en janvier 2020.

## **ETHIOPIE**

### **Installation de sanitaires dans la région Somali**

Située au sud-est, la région Somali est l'une des 9 régions d'Ethiopie. Deuxième région plus grande du pays, c'est une zone aride où les précipitations annuelles sont faibles et les températures très élevées tout au long de l'année. Sa proximité avec la frontière somalienne fait de cette région une zone d'accueil et de refuge pour de nombreuses familles qui fuient l'insécurité. Les conflits intercommunautaires entre Somalis et Oromos donnent également lieu à de nombreux déplacés internes.

On ne compte plus les camps de réfugiés et de déplacés qui se multiplient dans la région et dont les besoins en assistance sont criants.

Dans ce contexte, **LIFE ONG**, en collaboration avec l'ONG franco-éthiopienne Adhan Développement, a effectué une mission exploratoire en région Somali courant 2019 avec pour objectif d'identifier les besoins en eau et assainissement dans cette zone.

Afin d'améliorer les conditions de vie dans les camps, il a été décidé de lancer un projet d'assainissement dans le camp de Koletchi qui accueille près de 82 000 personnes ayant fui les conflits internes.

10 blocs composés de 3 latrines pour hommes et femmes ont été installés dans différentes zones du camp permettant de limiter les défécations à l'air libre et la prolifération de bactéries et de maladies.

# DJIBOUTI

## Installation de puits PMH dans la région d'Obock

La région d'Obock est située au nord-est du pays. Malgré sa proximité avec le littoral, c'est une région aride caractérisée par des précipitations annuelles faibles et des températures extrêmes.

Les ressources en eau proviennent essentiellement d'eaux souterraines très profondes.

Région peuplée essentiellement de nomades, Life ONG, en collaboration avec une ONG partenaire, a fait le choix de réaliser 5 puits pastoraux équipés de pompe à motricité humaine. C'est au total plus de 300 personnes qui peuvent désormais puiser de l'eau potable pour leur consommation personnelle tout en abreuvant leurs troupeaux.

FEMMES AFFECTÉES À LA RÉCOLTE DE L'EAU



# LES PROJETS ENGAGÉS EN 2019

Sur l'ensemble des 307 projets engagés en 2019, 217 projets ont été complètement livrés dans le courant de l'année, les autres le seront début 2020. Les projets livrés sont : 196 puits PMH, 10 puits traditionnels, 3 châteaux d'eau et 18 sanitaires. Ces projets ont été menés dans les différentes zones d'intervention de LIFE géographiquement répartis comme ci-dessous indiqués par le tableau de synthèse des ouvrages par pays :

Projets WA SH & Energie engagés en 2019											
MOIS	PAYS	Puits tradit	Puits mécanisé	Puits	Forage solaire	Forage PMH	Eclairage solaire	Sanitaires	Autres (OC)	Blocs ablution	TOTAL/MOIS
Janvier	CAMEROUN		23					3	1	3	31
MAL107	MALI				1						
Février	TOGO		20			2					22
Mars	INDONESIE		5								
CAMEROUN	CAMEROUN				1						22
MALI	MALI				1						
MAL101-SOL	MALI						15				
Avril	BANGLADESH		10								
CAMB06	CAMBODGE		20								46
MAL108	MALI		13		2						
Mai	BANGLADESH		10								
BEN101	BENIN		3								16
NIG06 - partie 1	NIGER		1								
NIG07 - partie 1	NIGER		1								
Juin	NIGER		9								
NIG07 - partie 2	NIGER		9								28
IND03	INDONESIE							3			
DJIB01	DJIBOUTI		5								
Juillet	MALI						9				18
MAL109	MALI		9								
Septembre	COTE D'IVOIRE	5	12	3				5			26
Octobre	INDONESIE	10									30
CAMB07	CAMBODGE		20								
Novembre	BENIN		5								13
IND05	INDONESIE							5			
BEN103	BENIN		3								
Décembre	ETHIOPIE							10			80
BANG04	BANGLADESH		50								
<b>TOTAL</b>	<b>11 PAYS</b>	<b>16</b>	<b>228</b>	<b>3</b>	<b>6</b>	<b>2</b>	<b>24</b>	<b>28</b>	<b>1</b>	<b>8</b>	<b>307</b>

# LES PROJETS FINANCÉS EN 2019

Certains projets financés en fin d'année seront effectués sur l'année suivante en 2020. De même, un certain nombre de projets financés fin 2018 a été conduit en 2019.

Intitulé	NOMBRE	MONTANT
PROJETS FINANCES PAR DES DONATEURS	293	451 066
PUITS PMH (dont 37 pmh entamés en 2018)	254	402 872
PUITS TRADITIONNELS	15	22 349
SANITAIRES( dont 10 entamés en 2018)	24	25 845
PROJETS FINANCES SUR LE WATER SPONSOR	37	73 513
PUITS PMH	22	49 913
SANITAIRES	15	23 600
PROJETS FINANCES SUR LE FONDS GENERAL	4	31 456
CHÂTEAU D'EAU-FORAGE SOLAIRE	4	31 456
<b>TOTAL</b>	<b>334</b>	<b>556 035</b>

### Un peu d'informations techniques pour mieux comprendre notre action sur le terrain.

LIFE a mis en place un protocole de travail pour chaque projet. Pour nos projets d'accès à l'eau potable en zone rurale rependu dans 11 pays, une démarche de recrutement et de formation de nos partenaires a été mis en œuvre afin d'améliorer la qualité des ouvrages. Pour donner un exemple, nous pouvons que notre process d'action comporte au minimum 12 étapes pour la mise en œuvre et le suivi d'un projet. Life réalise chaque année plusieurs centaines de Projets dans le monde avec au moins une vingtaine de partenaires.

### Les étapes du process projet LIFE

- 1) Diagnostics : Les fiches diagnostics doivent être assidument complétées et envoyées à LIFE
- 2) Contrat de chantier : Un contrat de chantier sera ensuite établi par LIFE.
- 3) Envoi des fonds numéro 1 : Après signature du contrat de chantier, LIFE envoie un acompte
- 4) Début des travaux : Les travaux doivent être réalisés en suivant le Cahier des Charges LIFE
- 5) Suivi des projets : réalisation des Fiches de suivi pour contrôler la progression des projets.
- 6) Envoi de fonds numéro 2 : Après validation des dépenses, LIFE envoie un 2e Acompte.
- 7) Mise en place des CGE : Contrôle du Comité de Gestion de l'Eau avec une charte CGE
- 8) Fin du chantier : A la fin du chantier, élaboration d'une fiche narrative de clôture
- 9) Analyse de l'eau : Réalisation du prélèvement d'un échantillon analysé en laboratoire
- 10) Finalisation : Reporting du projet avec photos et vidéo suivant cahier des charges LIFE
- 11) Envoi des fonds numéro 3 pour solder l'ouvrage après d'ultimes vérifications
- 12) Évaluation et audit : plusieurs mois après la mise en consommation, un suivi des projets seront réalisés par LIFE suivant un protocole (visite, évaluation, Audit)



# EXEMPLES DE RÉALISATION TECHNIQUES

## 1) Le puits traditionnel de LIFE

Notre association a su mettre en œuvre une méthode de travail plus performante et à améliorer l'aménagement de surface des ouvrages dans les villages bénéficiaires. L'espace sanitaire autour du puits est plus propre et un système de récupération des eaux perdues durant l'exhort de l'eau a été rajouté afin d'éviter les eaux stagnantes et impropres autour du puits.



SCHÉMA ET COTES



LE PUIS TRADITIONNEL TYPE « LIFE »  
EN ZONE RURALE

LIFE a également amélioré le système de poulie et de cordage pour réduire la pénibilité.

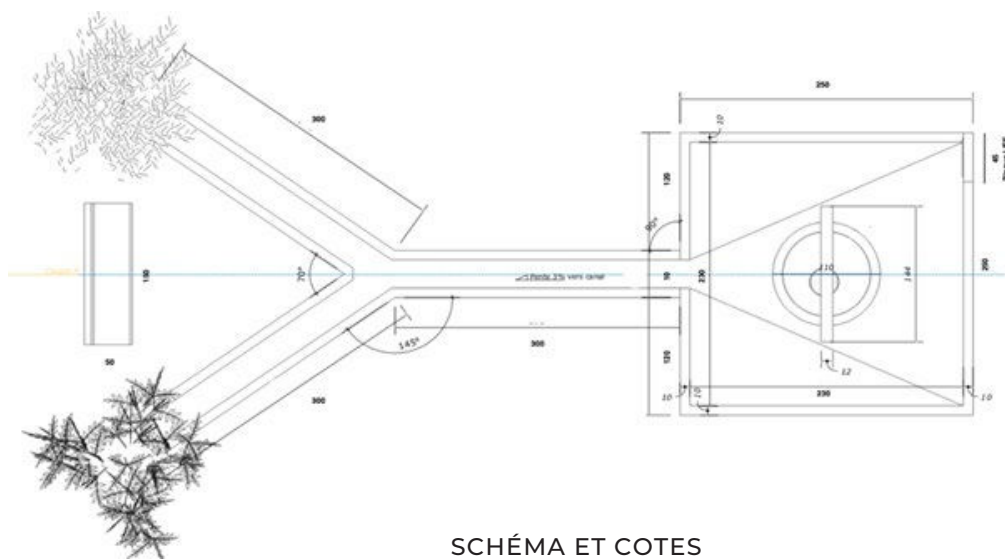
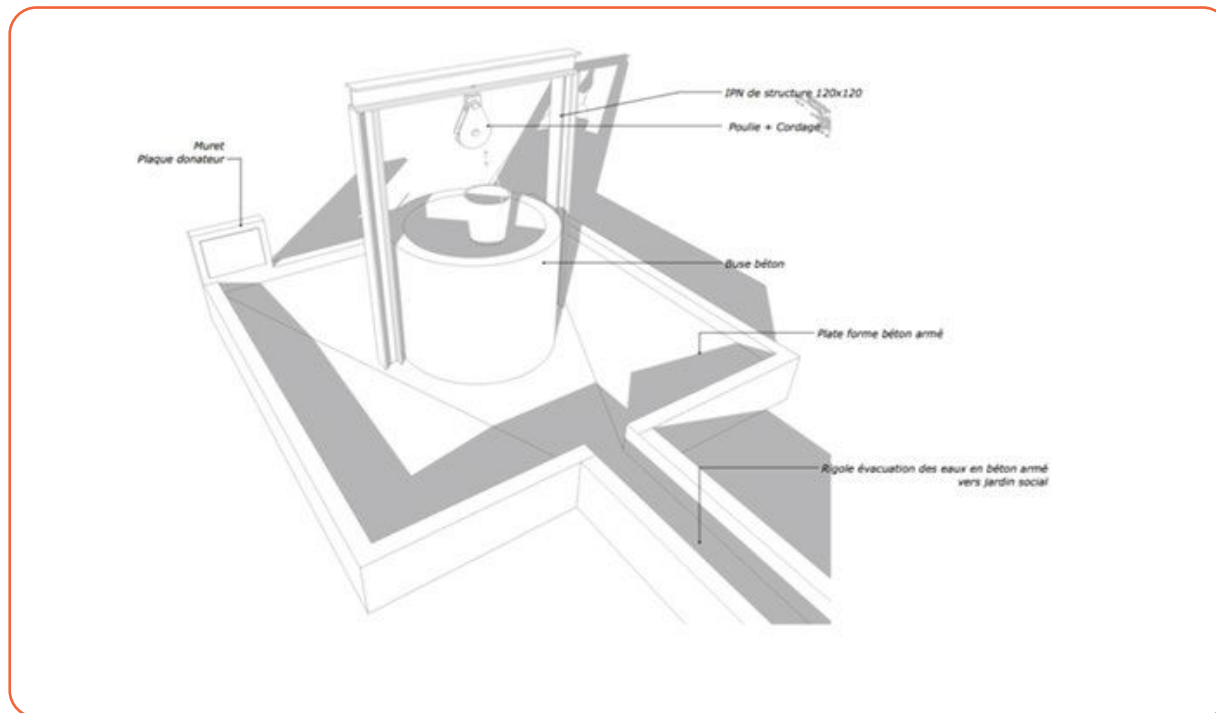

### Le puits PMH (mécanisé) de LIFE en Afrique

Ce type de puits est l'ouvrage le plus répandue en zone rurale. Cela nécessite cependant une plus grande vigilance en ce qui concerne l'implication des populations à la mise en œuvre et l'entretien de l'ouvrage.

De plus ce type d'ouvrage mécanisé implique une démarche de gestion de l'eau avec un système de cotisation pour faire aux réparations de la pompe.

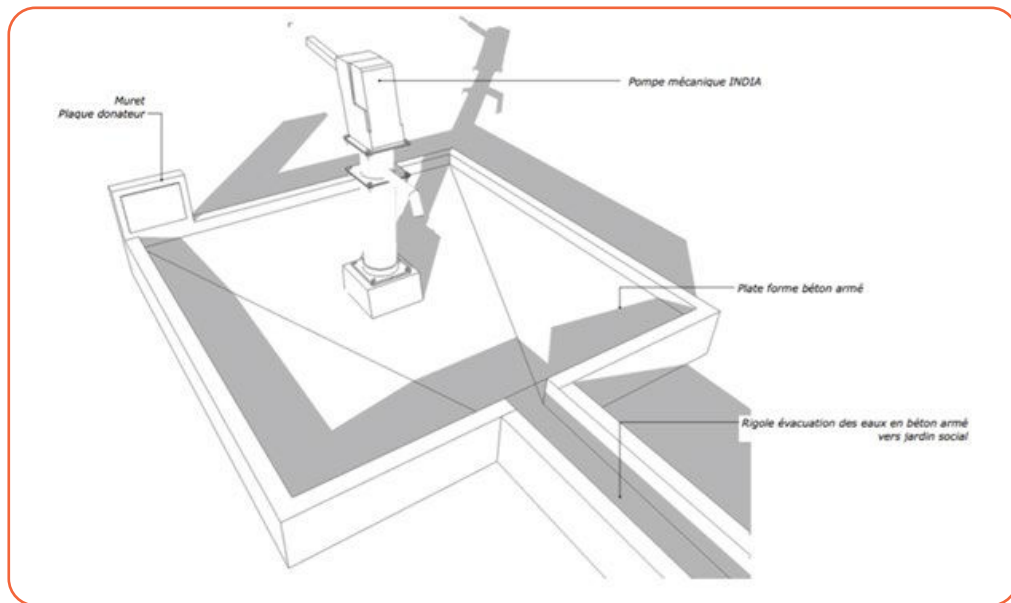

### **Les Forages solaire de LIFE avec château d'eau en Afrique.**

Il s'agit d'un forage d'une profondeur moyenne de 60m à 120m. Un forage fonctionnant avec une pompe immergée alimentée par des panneaux solaires

Équipé d'un château d'eau de 5 M3 fournissant de l'eau potable en continue pour un village de plus de 1000 habitants, ce type de forage est plus adapté dans les zones où la nappe phréatique est particulièrement profonde



### **Technique de forage avec atelier mobile.**

LIFE a mis en place une technique de forage avec des ateliers mobiles légers capables de forer jusqu'à 100 m. Life a mis en place cette technique en phase pilote au Mali.

Si cela s'avère concluant, ce type d'atelier sera dupliqué dans d'autres pays pour augmenter la capacité de réalisation d'ouvrages de l'association



# SAPOUSSE

## MADAGASCAR

Les Hautes Terres de Madagascar font régulièrement l'objet de feux de brousse. Ces derniers ravagent entièrement les campagnes malgaches ce qui laisse des paysages en désolation, complètement arides et sans aucune vie. Pour contrer ce phénomène, LIFE a créé un partenariat avec l'ONG ZOMA.

Cette ONG forme des anciens agriculteurs afin qu'ils puissent revenir vivre dans les campagnes. Le « projet Fanjary » prévoyait la reforestation du site de migration dans lequel les migrants sont installés. Ce site est divisé en deux villages : Mahavelona et Tsarahonenana. En 2019, plus de 90 familles vivaient au sein de ces villages.

LIFE a financé 7500 plants à mettre en terre au sein des villages de Mahavelona et de Tsarahonenana dans la région d'Analamanga. Au final, ce sont plus de 8500 arbres (fruitiers et forestiers) qui ont été plantés.

En plus de la reforestation, LIFE intervient pour s'assurer de l'autonomie des bénéficiaires à long terme. Pour cela, un couple de zébus a été acheté et permettra aux habitants d'utiliser des animaux d'élevage dans l'entretien des champs de culture. De plus, les arbres fruitiers permettront la création d'activités génératrices de revenus avec la vente de fruits et d'huiles essentielles issus des arbres aux villages avoisinants.

Aujourd'hui, le village de Mahavelona (plus grand des deux villages dans lequel le projet a principalement été mené) est entouré de plusieurs parcelles de reboisement et de pares feux. Les habitants ont le matériel et les techniques agricoles nécessaires pour pouvoir entretenir tous ces plants. LIFE prévoit de lancer un second volet au projet courant 2020 qui, sera plus axé sur le village de Tsarahonenana.

L'accent sera mis sur le développement de pépinières afin que les bénéficiaires puissent être autonomes dans la production de plants sur le long terme.

Cette étape est cruciale pour un reboisement pérenne de la zone. Le projet d'agroforesterie dans les régions de Bongolava et Analamanga s'est largement développé dans le courant de l'année 2019





Dans les villages isolés des hautes terres, situés à 150 km au nord-ouest de Tananarive, les 24 familles de notre premier projet ont planté 7975 arbres entre février et juillet 2019. Cette plantation leur a permis de réhabiliter les sols arides de leurs terrains et d'exploiter les fruits de leur travail sous forme d'huiles essentielles, d'aliments ou de bois de chauffe. Par le renforcement de leurs capacités et l'installation à long terme d'une activité génératrice de revenus pérenne, ces exploitations familiales ont pu acquérir une autosuffisance financière durable.

A partir d'octobre, nous avons développé un deuxième projet similaire avec lequel nous avons réuni 73 nouvelles familles bénéficiaires avec l'aide de notre partenaire malgache. Ces dernières ont reçu, au fur et à mesure de leur participation, les packs pour la plantation et ont ainsi pu débiter leurs activités agroforestières. Ensemble, nous avons mis en terre une grande diversité d'essences fruitières mais aussi d'arbres destinés à la production d'huiles essentielles

Ainsi, ce sont près de 20 hectares que nous avons afforestés dans l'objectif de lutter contre la déforestation, favoriser le maintien de la biodiversité du pays et d'améliorer la qualité des sols.

Nous avons, par ailleurs, complété le contenu originel des packs (plants, outils et poules) par la livraison de foyers de cuisson améliorée qui permettent aux bénéficiaires de réduire leur consommation de bois de chauffe et ainsi de limiter leurs émissions de CO2.

Ainsi notre lutte contre la déforestation qui s'illustre premièrement par la plantation de 32 625 arbres pour ce projet cette année se trouve renforcée par la diminution de la quantité de bois coupé dans la région. Nous sommes maintenant bien lancés, et nous travaillons avec notre partenaire pour réunir un total de 200 familles dans le courant de l'année 2020.

Les membres de l'association Malgache se rendent très régulièrement sur le terrain pour faire connaître le programme SAPOUSSE et rassembler les personnes qui souhaitent se joindre à notre projet d'agroforesterie



UNE FAMILLE PARRAINÉE QUI A REÇU LES PLANTS

# SAPOUSSE

## INDONESIE

### Plantation de palétuviers, à SUMATRA

LIFE travaille à Sumatra depuis plusieurs années. Les objectifs du projet sont de protéger et reforester la mangrove ainsi que de sensibiliser et rendre les populations locales actrices de

La protection de la mangrove. Le projet cible trois lieux dans la province de Sumatra du

Nord : Percut, Tanjung Rejo et Belawan Sicanang.

LIFE finance chaque année ; les activités liées à la plantation et son suivi, ainsi que la mise en place d'Activités Génératrices de Revenu (AGR). La tranche de plantation de 30 000 palétuviers sur 15 hectares, lancée en février 2019, s'est terminée en février 2020. Le budget sera plus important pour l'année 2020 et permettra de planter 50 000 palétuviers.

Les AGR du projet 2019 concernaient la fabrication de batik (utilisation des feuilles et des branches des palétuviers pour faire des colorants) ; la sylvo-fishery (cohabitation entre élevage de poisson et mangrove dans les bassins) et la création de sites d'écotourisme (pour découvrir et admirer la mangrove de manière responsable).

En 2020, Life financera deux nouvelles activités : la cuisine à base de mangrove et la promotion et exposition des produits des AGR.



SESSION DE REPLANTATION À TANJUNG REJO

### Site internet « Mangrove Generation »

La mangrove a de nombreux intérêts, mais elle est en danger. En effet, elle est largement déforestée.

En 25 ans, entre 1980 et 2005, 20% de la mangrove a disparu. Les conséquences de la déforestation de la mangrove sont extrêmement négatives : perte d'une protection naturelle contre les cyclones et tsunamis et la montée des océans ; amplification du réchauffement climatique et réduction de la biodiversité (faune et flore) abritée par les mangroves...

L'Indonésie possède la plus large étendue de mangroves du monde (23%). Néanmoins, le pays est le plus déboisé au monde et les mangroves ne sont pas épargnées.

Par ailleurs, cet écosystème est largement méconnu.

C'est pourquoi **LIFE** s'est lancé dans un projet de création d'un site internet de sensibilisation aux enjeux de la préservation de la mangrove : « Mangrove Génération ». Le site est mis en ligne depuis juin 2019. Il permet de découvrir cet écosystème, mais aussi donne accès à des outils pédagogiques.

Le public ciblé par ce site est un public jeune, principalement français et indonésien. Le contenu a été créé en français, il a été traduit et est désormais, depuis avril 2020, disponible également en anglais et en indonésien.

**LIFE** cherche maintenant à faire vivre ce site et prévoit de l'animer via les réseaux sociaux, notamment Instagram et Facebook.

Reforestation de bambous et autres essences d'arbres à Sulawesi

Lancé au mois de décembre 2019 pour une durée de six mois avec notre partenaire local, le projet intitulé « reforestation de bambous et d'essences locales d'arbres dans la région de Kulawi est un projet basé dans le village de Namo, qui se trouve dans le district de Kulawi, près de Palu sur les îles Célèbes en Indonésie. Un important tremblement de terre est survenu en septembre 2018 dans la région. Celle-ci est, par ailleurs, fréquemment touchée par de nombreuses catastrophes naturelles, dont les conséquences sont largement aggravées par l'exploitation illégale des forêts et des sols.

Pour répondre à cela de façon durable, notre projet a consisté à planter des bambous et autres espèces endémiques présentes dans la région pour fixer les sols et limiter leur érosion. Ainsi **15 000 arbres** ont été plantés par les populations locales elles-mêmes, sur leurs propres terres. 60 familles dans chacun des quatre hameaux qui composent le village ont bénéficié d'une formation à la plantation pour ce faire. Nous avons également formé autant de familles à la fabrication de meubles et autres produits artisanaux à partir du bois et des feuilles des arbres plantés afin de créer des activités génératrices de revenu autour de ce projet de reforestation.





# FOCUS SUR UN PAYS CLÉ ET UNE RÉGION STRATÉGIQUE : MOPTI ET LE CENTRE RESSOURCES DE L'ALLIANCE ICI / LIFE MOPTI

## I - INTRODUCTION

Dans le cadre de la mise en œuvre de son programme intitulé « apaisement en 5e région 2019 – 2021 », le village artisanal de Mopti a fait l'objet d'un protocole de convention de partenariat entre 5 parties prenantes : le conseil régional de Mopti, la conférence régionale des chambres de métiers de Mopti, la direction régionale de l'artisanat de Mopti, l'institut de coopération internationale et LIFE-ONG. La signature de cette convention découle de la volonté de coopération des cinq entités de contribuer de façon efficace et efficiente à l'apaisement social et à la concorde en 5ème région par :

- > La création d'un cadre de collaboration positif et équitable propice aux échanges d'expériences et à la réussite du projet global et commun intitulé « apaisement » en 5ème région par l'accès à l'eau potable, l'énergie solaire et l'emploi des jeunes.
- > Le renforcement de la formation professionnelle des jeunes et/ou des artisans dans des domaines l'eau, l'assainissement ; l'énergie solaire ; l'informatique et du numérique ; du développement durable ; autres secteurs d'avenir et innovants
- > Le renforcement de la stabilité sociale et sécuritaire en 5ème région par l'emploi et la formation
- > Le renforcement des services du village artisanal de Mopti par l'animation d'un espace de formation théorique et pratique ainsi qu'un centre de ressources informatique et numérique.

## Contexte et justification

la région de Mopti est la cinquième région administrative du mali. Elle s'étend sur 79 017 km<sup>2</sup>. Son chef-lieu est la ville de Mopti. Depuis l'indépendance du pays en 1960 de nombreux mouvements de rébellion ont eu lieu dans les régions du nord du pays. Ces rébellions touarègues, principale minorité ethnique du nord du mali, ont atteint leur paroxysme en 2012.

Le présent projet intitulé « apaisement en 5e région » intervient à un moment où la crise socio sécuritaire a marqué un tournant pour la région de Mopti dont une partie est occupée par les groupes armés. La fuite des agents de l'état a un peu plus affaibli la puissance publique et laissé de vastes territoires à l'abandon. Face à l'insécurité, une partie de la population a cherché auprès des groupes armés, y compris radicaux, une forme de protection ou de justice.

Il est aujourd'hui difficile de distinguer ce qui relève du banditisme, des vendettas locales et de l'action des groupes radicaux dans le centre du pays. Pour ce faire il convient de mettre des actions qui peuvent encore empêcher la montée des mouvements extrémistes à savoir donner des opportunités d'emploi aux populations d'où ce projet de renforcement des capacités des jeunes par leur employabilité.

## Objectif général :

Contribuer à l'apaisement de la 5e région par l'emploi des jeunes, l'accès à l'eau potable et à l'énergie solaire.

## Objectifs spécifiques

- > Permettre aux jeunes de la 5e région de sécuriser un emploi lié au domaine de l'hydraulique ou de l'énergie solaire
- > Favoriser la résilience et l'emploi des jeunes de la 5e région par l'assimilation d'une culture entrepreneuriale et holistique.

## Activités réalisées

### A – aménagement du centre ressources

Conformément au protocole de convention signée le 27 mars 2019, ICI / LIFE a procédé aux travaux suivants :

## Contexte et justification

- Un désherbage complet du centre qui était totalement envahis par les arbustes et de l'herbe (20 jeunes ont été recrutés pour faire le travail pendant 20 jours)
- Installation des panneaux solaire pour l'électrification de la salle multimédia
- Aménagement et nettoyage de la salle multimédia
- Maintenance et entretiens de 21 ordinateurs (installation de Windows, antivirus,)
- Dotation en accessoires informatiques (souris, claviers, cartouche d'encre rallonge pour électricité etc.)
- L'installation d'une ligne téléphonique Sotelma Malitel pour la connexion internet à haut débit 8 méga bits
- La restauration des toits de la salle de production qui suintait pendant l'hivernage
- L'aménagement de 20 toilettes et douches branchés sur le château
- Aménagement d'espace vert et reboisement tout autour du centre



Vue du centre ressources ici/life à Mopti pendant la journée

## B – installation énergie solaire

Éclairage intérieur et extérieur du centre ressource branché sur l'énergie photovoltaïque

Électrification de 10 chambres servant de dortoirs pour les apprenants qui séjournent au centre durant les périodes de formation.

Chaque chambre dispose d'un ventilateur, une ampoule et une prise électrique

Installation des lampes solaires portées par des poteaux au niveau de l'espace vert.

## C -eau potable

Le centre ressource a bénéficié de l'installation d'un château d'eau qui a beaucoup contribué à diminuer la souffrance des occupants (l'eau était servie par une ancienne pompe qui fonctionnait grâce à un groupe électrogène.

Grâce au château installé par life, la vie renaît au centre et l'eau coule partout.

## D -Formations

Formation numérique : 68 apprenants de juin à décembre en 2019. Chaque session comprend deux groupes d'apprenants en raison d'au moins 15 personnes par groupe, les horaires de formation étant de 2h par jour du lundi au vendredi pendant 45 jours : 8h-10 et 10h15 à 12h15..

Énergie photovoltaïque : Dans le cadre d'un partenariat fécond, entre ICI, LIFE et Handicap International (Humanité et Inclusion) œuvrant sur les fonds de l'AFD.

La première session a concerné 28 jeunes sur 50 initialement prévu. Elle s'est déroulée du 25 novembre au 22 décembre 2019.

Les horaires étaient de 6h par jours et cela du lundi au samedi car les apprenants étaient tous logés au centre.

Le volume d'horaire est de 120h.

Ces jeunes formés proviennent de l'ensemble des cercles de la région de Mopti.

Le reste des 22 jeunes seront pris en charge courant 2020 toujours dans le cadre de la collaboration avec le programme ACTIF (AFD /HI/LIFE /ICI)



Formation en hydraulique : Dans la dynamique de partenariat avec la direction régionale de l'hydraulique de Mopti, les modules de formation ont fini d'être élaborés en décembre et les formations commencent au premier trimestre de l'année 2020 avec une première cohorte de 10 apprenants.

## Projets innovants LIFE / ICI : Toilette A Compost (TAC)

Lors de l'installation des points d'eau potable dans de nombreux villages en zone rurale en Afrique de l'ouest, LIFE a été très sollicité par les communautés pour un appui à l'assainissement notamment en ce qui concerne les toilettes. Cependant, les latrines traditionnelles publiques ne semblent pas répondre pleinement à ce problème et ce pour 3 raisons essentielles :

- > Une latrine pour tout un village n'est pas suffisante et les distances éloignées du lieu de vie décourage les familles
- > Les latrines (peu nombreuses) ne sont pas entretenues
- > Il y a une certaine honte à aller aux latrines « publiques » en pleine journée devant les habitants proches du lieu.

Conséquence : nombreux sont ceux qui se soulagent en pleine nature (terrain vague), les enfants eux défèquent souvent à proximité des habitations.

Life a donc demandé à l'ICI de réfléchir et de mettre au point un projet répondant mieux à cette problématique. L'ICI, s'inspirant de l'évolution des techniques (et des mentalités) en Europe sur les toilettes écologiques, propose un projet pilote de toilettes avec récupération des matières organiques

**LIFE** a mis en place la phase pilote (au travers de l'ICI) du projet intitulé Toilette A Compost (ex-Toilette Sèche Mobile). Au départ la phase pilote, il s'agissait d'une cabine métallique facilement « (dé)montable » et démontable (grâce à un assemblage par visse et écrous) comprenant un caisson toilette avec un tiroir de récupération. Ce prototype pouvait s'adapter



à un besoin familial et peut être communautaire. Après étude et expérimentation, le projet s'oriente uniquement vers un équipement familial.

La cabine a été remplacé par un aménagement de l'espace toilette de l'habitat et l'installation d'un caisson avec bac de vidange.

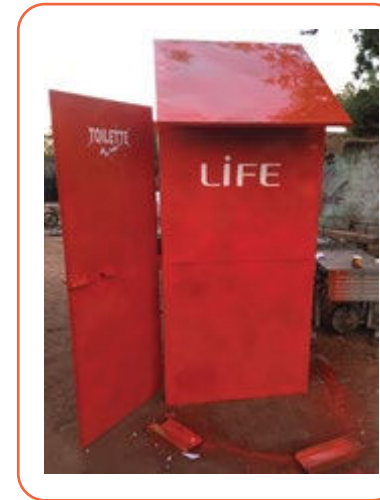

Ensuite, un composteur a été mis en place et un agent composteur a été recruté pour la circonstance

À une époque où les prix des intrants chimiques grimpent en flèche et alors que les sols s'appauvrissent de jour en jour, leur fertilisation est un gage de problème pour tout agriculteur des pays d'Afrique de l'Ouest et du Centre dont l'activité principale demeure l'agriculture. La toilette sèche comporte plusieurs avantages. Elle permet de réduire la nuisance des mauvaises odeurs. Elle diminue le nombre de mouches et de moustiques, ce qui contribue ainsi à lutter contre les diarrhées et le paludisme.

Elle permet aussi d'avoir de la fumure de qualité. Cette fumure est utilisée comme engrais pour fertiliser les sols et améliorer ainsi le rendement agricole des producteurs.

Le coût des excavations est très économique. Face aux changements climatiques et à la flambée des prix des intrants, notamment des engrais chimiques, l'utilisation locale de ces fertilisants contribue à diminuer les coûts et à augmenter le revenu des paysans. Enfin si l'ICI arrive à développer la filière compost, ce modèle innovant créé par l'ICI pour LIFE sera très impactant en termes de développement.



# LES OPÉRATIONS D'URGENCE

## ETHIOPIE

> Installation de sanitaires dans la région Somali

> Située au sud-est, la région Somali est l'une des 9 régions d'Éthiopie. Deuxième région plus grande du pays, c'est une zone aride où les précipitations annuelles sont faibles et les températures très élevées tout au long de l'année. Sa proximité avec la frontière somalienne fait de cette région une zone d'accueil et de refuge pour de nombreuses familles qui fuient l'insécurité. Les conflits intercommunautaires entre Somalis et Oromos donnent également lieu à de nombreux déplacés internes. On ne compte plus les camps de réfugiés et de déplacés qui se multiplient dans la région et dont les besoins en assistance sont criants.

> Dans ce contexte, LIFE ONG, en collaboration avec l'ONG franco-éthiopienne Adhan Développement, a effectué une mission exploratoire en région Somali courant 2019 avec pour objectif d'identifier les besoins en eau et assainissement dans cette zone. Afin d'améliorer les conditions de vie dans les camps, il a été décidé de lancer un projet d'assainissement dans le camp de Koletchi qui accueille près de 82 000 personnes ayant fui les conflits internes. 10 blocs composés de 3 latrines pour hommes et femmes ont été installés dans différentes zones du camp permettant de limiter les défécations à l'air libre et la prolifération de bactéries et de maladies





## Aide alimentaire en région Somali

La région Somali est une zone très aride et propice à l'insécurité alimentaire. Les réfugiés et déplacés internes n'ont que très peu de ressources et dépendent bien souvent des aides octroyées. Life ONG a décidé d'apporter son soutien aux familles les plus vulnérables à travers sa campagne 1€-1 repas mise en place pendant le mois de Ramadan.

Réalisée en collaboration avec l'ONG franco-éthiopienne Adhan Développement, cette opération d'envergure a permis de distribuer des colis alimentaires, adaptés aux habitudes alimentaires locales, aux familles défavorisées afin qu'elles puissent rompre le jeûne.

Réalisée au sein de camps de déplacés à Jijiga et Hara, cette campagne a permis de distribuer 1 000 colis alimentaires, soit 196 000 repas, à 1 000 familles.

## Djibouti : Aide alimentaire à destination des réfugiés Yéménites

La guerre civile au Yémen a fait de Djibouti l'une des principales zones d'accueil des familles yéménites fuyant les conflits et l'insécurité. En cause, sa proximité avec le pays et son accès rapide par la mer.

Life ONG a décidé d'apporter son soutien aux familles yéménites les plus vulnérables à travers sa campagne 1€-1 repas mise en place pendant le mois de Ramadan.

Réalisée en collaboration avec l'ONG yéménite CSSW, cette opération d'envergure a permis de distribuer des colis alimentaires, adaptés aux habitudes alimentaires locales, aux familles afin qu'elles puissent rompre le jeûne.

Réalisée au sein de camps de réfugiés à Djibouti, cette campagne a permis de distribuer 1 308 colis alimentaires, soit 183 120 repas, à 858 familles.



**BÉNÉFICIAIRES EN ATTENTE DE RECEVOIR LEUR COLIS**



**COLIS PRÊT À ÊTRE DISTRIBUÉS AUX FAMILLES RÉFUGIÉES**



## Mali : aide humanitaire d'urgence aux déplacés

Au cours de l'année 2019, trois (3) grandes distributions alimentaires ont été effectuées par LIFE au centre ressource ici à Mopti

1ère distribution début ramadan 2019 : 750 kits ont été distribués à 750 familles (50kg de mil, 5 kg de sucre, 1kg de lait en poudre, 5 litres d'huile et 1 carton de thé Lipton)

2e distribution 27 jour du ramadan : 200 kits avec la même composition ont été distribués à 200 autres familles

3e distribution tabaski 2019 : 1863 kits ont été distribués à 1863 familles (25 kg de riz et 20 000 f CFA)

Ces distributions ont concerné les personnes vulnérables, les personnes déplacées et les familles d'accueil, les femmes veuves, les démunies, les handicapés etc.

La sélection des bénéficiaires est faite en fonction du degré de vulnérabilité de la personne par le service du social, le conseil régional, ici et d'autres partenaires



**CÉRÉMONIE DE DISTRIBUTIONS D'AIDE ALIMENTAIRE  
D'URGENCE AU CENTRE RESSOURCES ICI/LIFES**

# LIBAN

Aide alimentaire d'urgence Hiver 2019 : L'ONG LIFE a décidé d'apporter son soutien aux réfugiés syriens et palestiniens vivant dans des camps de réfugiés à Aarsal, Beqaa et Saïda à travers sa campagne 1€-1 repas. Cette opération a été réalisée en collaboration avec notre partenaire sur place, installé depuis de nombreuses années sur place pour y déployer diverses opérations d'aides d'urgence ou encore la campagne 1€-1 repas du ramadan. Cette opération d'envergure a permis de distribuer des colis alimentaires, adaptés aux habitudes alimentaires locales des familles au sein des camps.

La campagne d'aide d'urgence alimentaire a permis de distribuer 2 000 colis alimentaires pour 2 000 familles soit au total 10 000 bénéficiaires. Les familles ont été très satisfaites et ont besoin de toute forme d'assistance en raison des conditions difficiles dans lesquelles elles vivent et de leur lutte constante pour maintenir une vie digne. D'autres aides ont été déployées depuis le début de l'année 2020 au Liban.

## LES PROJETS ÉVÈNEMENTIELS

# Le Ramadan 2019

Ce mois important pour la communauté musulmane est synonyme de partage, de solidarité mais aussi de profonde spiritualité. Durant cette période, la paix, l'amitié et la compréhension entre les peuples prend tout son sens.

Chaque croyant se prépare pour ce mois afin de l'accueillir au mieux. Bien que le ramadan soit synonyme d'abstinence et de jeûne, le volet alimentaire est une préoccupation pour les jeûneurs.

Malheureusement, pour certaines familles, ce volet est des plus importants. Dans certains pays dits du Sud, se nourrir convenablement demeure un souci quotidien pour les familles les plus démunies. Cette situation est accentuée durant le mois de Ramadan car au lieu de se réjouir de l'arrivée de ce mois tant attendu, où les fidèles œuvrent en vue de se rapprocher de leur Seigneur, les familles défavorisées appréhendent cette période car trouver de quoi rompre le jeûne est encore plus difficile

Se pose alors, de façon cruelle, la double peine de ne pouvoir vivre le Ramadan comme un mois de partage et un sentiment accru de honte vis-à-vis de la communauté.

Forte de ces 10 années d'expertise, LIFE, association de solidarité internationale, s'est lancée pour une sixième saison dans la campagne "1 € - 1 repas" afin de réduire les inégalités sociales durant le mois de Ramadan. "1 € - 1 repas", ou comment apaiser un maximum les cœurs, mais aussi les corps des croyants et des croyantes durant le mois de Ramadan en leur apportant de quoi rompre leur jeûne sans qu'ils n'aient à s'en préoccuper durant la journée.

Cette campagne s'illustre par la distribution de colis alimentaires adaptés aux habitudes alimentaires du pays et destinés à des familles de jeûneurs dans des localités définies.

L'opération Ramadan "1 € - 1 repas" 2019 a permis de récolter 1 902 613,98 €. Les donateurs avaient la possibilité de financer des repas de la façon suivante :

- - Formule 1 : offrir 1 repas à un jeûneur
- - Formule 2 : offrir 1 mois de repas à un jeûneur
- - Formule 3 : offrir 1 colis alimentaire à une famille de 5 personnes
- - Formule 4 : montant libre

Pour cette 6ème édition, LIFE a mobilisé ses équipes pour intervenir dans 13 pays dont et 16 zones d'intervention dans différentes régions du monde : l'Afrique de l'Ouest, l'Afrique de l'Est, l'Afrique centrale, le Proche-Orient et l'Asie. La communication de cette campagne s'est focalisée sur toutes les distributions en déployant de multiples outils et stratégie de communication.

Pour la campagne Ramadan 2019, ce sont environ 2 519 380 repas qui ont été distribués dans 13 pays différents à savoir, le Mali, Côte d'Ivoire, Cameroun, Niger, Kenya, Somalie, Éthiopie, Djibouti/Yémen, Palestine, Liban, Cambodge, Indonésie et Bangladesh.

Les distributions se sont toutes très bien passées malgré quelques contretemps que l'équipe siège et terrain a su gérer. Toutefois, le court délai accordé afin d'effectuer les secondes distributions a handicapé certains partenaires. Malgré cela, ils ont su réaliser ces distributions dans les délais impartis et ont su gérer au mieux ces distributions.

Concernant les missions bénévoles, cette étape fut aussi organisée au dernier moment. Il a été difficile pour l'équipe au siège d'avoir des retours rapides des partenaires étant donné que ces derniers étaient en pleine préparation de la campagne. Cette difficulté a parfois créé de la frustration et un sentiment de ne pas être impliqué dès le début de la mission, d'autant plus qu'ils n'ont pas pu participer à la préparation des colis sur place. Toutefois, ils sont plutôt satisfaits de leur mission. Tous les bénévoles admettent que cette mission fut des plus enrichissantes et souhaitent renouveler l'expérience.

## OPERATION « CADEAUX DE L'AÏD » au MALI le 11 AOUT 2019

La campagne Aïd El Kébir de 2019 a été concentrée cette année au Mali pour des raisons d'encadrement, de besoins prioritaires et des moyens logistiques et de monitoring.

**Le principe de notre démarche** : L'opération de LIFE « Les cadeaux de l'Aïd », qui s'inscrit dans une démarche de développement et de protection de l'environnement, prendra du temps pour l'exploration, le diagnostic des besoins, identifications des bénéficiaires, la mise en œuvre et le suivi de l'action pour bien mesurer la pertinence de l'action.

**Un budget de 90 000 euros a été réparti par tiers de la façon suivante :**

Deux projets « reforestation et Foyer Améliorés » ont été confiés à l'association **ADIL Mali** de Dramane Arby pour un montant de **60 000 euros**

Un projet « kits scolaires » a été confié à l'association **Solidaris 223** de Madame Néné Thiam pour un montant de **30 000 euros**.

### Projet annexe (Maroc, Sénégal) :

**LIFE** a souhaité soutenir deux projets annexes à la demande de partenaires connus de l'association. Ces projets n'entrent pas directement dans l'objet social de LIFE mais le COMEX a souhaité faire un geste d'encouragement pour le soutien à l'éducation et la protection de l'enfance.

Au Maroc, dans le cadre du partenariat conclu entre **LIFE** et la Fondation Zakoura Éducation, il a été convenu du déploiement d'une école préscolaire ANEER dans la province de Taroudant, région de Souss Massa sur une durée de 24 mois. Cette école de préscolaire a été mise en place en avril 2019 dans le douar DIR de la commune d'Igli.

Pour le Sénégal, **LIFE** a cofinancé une boulangerie de quartier dédié au financement d'un projet de lutte contre la Mendicité. C'est l'ONG Amana qui a bénéficié d'une subvention d'un montant de **25 000 euros** pour le projet de boulangerie solidaire.

Ce projet a retenu notre attention sur sa dimension de lutte contre la faim et plus globalement de lutte contre la mendicité.



## Le séminaire de Bamako

Pour la deuxième année consécutive, **LIFE** a organisé le séminaire des coordinateurs c'est-à-dire des représentants des partenaires de LIFE sur le terrain.

Ce séminaire a eu lieu cette année à Bamako.

L'année précédente, le premier séminaire de Dakar en septembre 2018 a lancé une démarche de fond visant à créer un mouvement collectif rassemblant tous les partenaires du continent africain de LIFE.

En 2019, l'esprit a été résumé par une expression africaine bien connue : « on est ensemble ». Mais au-delà des formules, ce séminaire a traduit notre volonté de co-construire ensemble l'avenir de LIFE. Chacun a été être force de proposition, a fait preuve de transparence et de solidarité entre les pays. Une confiance réciproque entre les participants à animer et favoriser les échanges y compris sur les sujets sensibles. L'objectif du séminaire des coordinateurs est triple.

- 1) Mieux se connaître, comprendre nos attentes mutuelles et savoir travailler en réseau
- 2) Consolider nos process et nos capacités de travail dans chaque pays et apprendre les uns des autres
- 3) Bien maîtriser les outils de gestion / suivi de projet et reporting pour inscrire le partenariat dans la durée

Ce deuxième rassemblement annuel des coordinateurs de **LIFE** sur le terrain a permis de consolider cet esprit d'équipe « monde » et de bénéficier de l'expérience des plus anciens.

Il a été l'occasion aussi de mieux appréhender les difficultés de nos partenaires au quotidien et de mieux cerner le chemin qu'il nous reste à parcourir pour continuer d'améliorer la qualité des projets par une meilleure cohésion et communication.

## Bilan du département communication et donateurs

L'équipe du département communication s'est encore cette année illustrée par une réelle pertinence dans ses campagnes successives qui a eu pour conséquence une belle efficacité dans la collecte.

Le rapport financier de l'association montrera aisément la progression de notre collecte auprès de nos donateurs individuels.

## 5 points sont à mettre en valeur dans ce bilan 2019 du services communication :

-La campagne Ramadan 2019 a été exceptionnelle avec une augmentation significative des fonds car sur l'ensemble de la collecte durant cette période, ce sont près de deux millions d'euros qui ont été collectés principalement par les réseaux sociaux. Le budget publicité a été plafonné à 10% du montant collecté, ce qui prouve l'efficacité de la stratégie et des messages de communication.

-La mise en œuvre du programme Water sponsor : L'objectif de ce fonds spécifique est de proposer aux donateurs une offre plus claire sur les projets eau et sur l'utilisation des fonds. Il s'agit aussi de proposer une possibilité de collecte mensuelle automatisée. Enfin, le programme Water Sponsor permet aux donateurs de se regrouper pour financer des projets annexes, ambitieux ou innovants ne s'inscrivant pas forcément dans notre offre standard. Enfin, cela permet à LIFE de bénéficier d'un fonds permanent pour cofinancer la maintenance et le suivi de projets. La promotion de ce modèle s'est faite de façon continue sur Facebook et nous avons constaté en 4 mois que plus de 400 donateurs ont adhéré à cette démarche et environ 7000 euros mensuel ont été collectés. C'est donc une initiative qu'il conviendra de consolider en 2020.

-La communication sur le volet « Eau » a marqué volontairement le pas car il convenait de laisser le temps au département des missions de réaliser les projets en-cours de façon sereine et professionnelle.

-L'organisation du département Communication s'est améliorée en 2019. Un renfort des équipes a eu lieu notamment par la création d'un post de management en amélioration continue, recrutement d'un community manager, d'un chargé relation donateur plein temps en recrutement, d'un responsable grand donateur et partenariat.

-Le site Internet a aussi fait l'objet d'un grand travail de la part de l'équipe afin de proposer en 2020 un site qui conjugue le devoir d'informer clairement nos internautes sur nos actions et un objectif de collecte toujours plus ambitieux. Ce travail méticuleux sous la conduite de Fanny, notre directrice de communication a porté ses fruits début 2020.

# SYNTHÈSE DU BILAN FINANCIER

Une fois de plus l'exercice comptable de LIFE présente une situation de bonne santé de l'association. Nos recettes ont progressé de plus de 68% par rapport à l'année précédente

Ressource de l'association en 2019 : **4 383 184 EUROS**

Dépense de l'association en 2019 : **4 285 580 EUROS**

Excédent de l'association sur l'exercice : **97 604 EUROS**

Fonds dédiés 2019 à reporter : **954 604 EUROS**

Les états financiers de l'association et le bilan sont joints au présent rapport annuel.



# COMPTE D'EMPLOI DES RESSOURCES

EMPLOIS	31/12/2019	RESSOURCES	31/12/2019
		REPORT DES RESSOURCES COLLECTEES AUPRES DU PUBLIC NON AFFECTEES ET NON UTILISEES EN DEBUT D'EXERCICE	573 536
<b>1 – MISSIONS SOCIALES*</b>		<b>1 – RESSOURCES COLLECTEES AUPRES DU PUBLIC</b>	
<b>1.1. Réalisées en France</b>		<b>1.1. Dons et legs collectés</b>	
Actions réalisées directement		- Dons manuels non affectés	289 399
Versements à d'autres organismes agissant en France		- Dons manuels affectés	3 520 248
<b>1.2. Réalisées à l'étranger</b>		Legs et autres libéralités non affectés	-
Actions réalisées directement		- Legs et autres libéralités affectés	-
Versements à un organisme central ou d'autres	2 469 386	<b>1.2. Autres produits liés à l'appel à la générosité</b>	-
<b>2 – FRAIS DE RECHERCHE DE FONDS</b>	<b>349 447</b>	<b>2 – AUTRES FONDS PRIVES</b>	-
<b>2.1. Frais d'appel à la générosité du public</b>		<b>3 – SUBVENTIONS &amp; AUTRES CONCOURS PUBLICS</b>	-
<b>2.2. Frais de recherche des autres fonds privés</b>	349 447	<b>4 – AUTRES PRODUITS</b>	-
<b>2.3. Charges liées à la recherche de subventions et autres concours publics</b>			
<b>3 – FRAIS DE FONCTIONNEMENT</b>	507 587		
<b>I - TOTAL DES EMPLOIS DE L'EXERCICE INSCRITS AU COMPTE DE RESULTAT</b>	<b>3 326 420</b>	<b>I - TOTAL DES RESSOURCES DE L'EXERCICE INSCRITES AU COMPTE DE RESULTAT</b>	<b>4 383 184</b>
<b>II - DOTATIONS AUX PROVISIONS</b>	4 556	<b>II - REPRISES DES PROVISIONS</b>	-
<b>III – ENGAGEMENTS A REALISER SUR RESSOURCES AFFECTEES</b>	954 604	<b>III – REPORT DES RESSOURCES AFFECTEES NON UTILISEES DES EXERCICES ANTERIEURS</b>	-
		<b>IV – VARIATION DES FONDS DEDIES COLLECTES AUPRES DU PUBLIC (cf tableau des fonds dédiés)</b>	
<b>TOTAL</b>	<b>4 285 580</b>	<b>TOTAL</b>	<b>4 383 184</b>
<b>IV – EXCEDENT DE RESSOURCES DE L'EXERCICE</b>	97 604	<b>V – INSUFFISANCE DE RESSOURCES DE L'EXERCICE</b>	
<b>V – TOTAL GENERAL</b>	<b>4 383 184</b>	<b>VI – TOTAL GENERAL</b>	<b>4 383 184</b>
<b>VI – Part des acquisitions d' immobilisations brutes de l'exercice financées par les ressources collectées</b>			
<b>VII – Neutralisation des dotations aux amortissements des immobilisations financées à compter de la première application du règlement par les ressources collectées auprès du public</b>			
<b>VIII – Total des emplois financés par les ressources collectées auprès du public</b>		<b>VII – Total des emplois financés par les ressources collectées auprès du public</b>	-
		<b>SOLDE DES RESSOURCES COLLECTEES AUPRES DU PUBLIC NON</b>	573 536

The logo for LIFE features the word "LIFE" in a white, bold, sans-serif font. The letter "i" is lowercase and has a small white diamond shape above it. The letters "L", "F", and "E" are uppercase. The entire logo is centered on a solid orange background.

# LIFE

RAPPORT ANNUEL DE LIFE 2019

[WWW.LIFE-ONG.ORG](http://WWW.LIFE-ONG.ORG)